



Consumer Imaging
EASTMAN KODAK COMPANY
Rochester, NY 14650

© Eastman Kodak Company, 2002

New 11/02

Pt. No. 20230097

Kodak *ADVANTiX* T50 Auto/T60 Auto-Focus Camera

User's Manual



ENGLISH/ESPAÑOL/FRANÇAIS



This device complies with part 15 of the FCC Rules. Operation is subject to the following two conditions: (1) this device may not cause harmful interference, and (2) this device must accept any interference received, including interference that may cause undesired operation.

NOTE: Your model camera has been tested and found to comply with the limits for a Class B digital device, pursuant to Part 15 of the FCC Rules. These limits provide reasonable protection against interference in residential use. The camera generates, uses and can radiate radio frequency energy and, if not used in accordance with the instructions, may cause interference to radio communications. There is no guarantee that interference will not occur. If this camera does cause interference to radio or television reception, which can be determined by turning the camera off and on, you may reduce the interference by the following:

- Reorient or relocate the receiving antenna.
- Increase the separation between the camera and the receiver.
- Consult the dealer or an experienced radio/television technician for help.

Changes or modifications not approved by the party responsible for compliance could void the user's authority to operate the equipment.

This Class B digital apparatus meets all requirements of the Canadian Interference-Causing Equipment Regulations.



KODAK ADVANTIX

T50 Auto/T60 Auto-Focus Camera

NEED HELP WITH YOUR CAMERA OR MORE INFORMATION ABOUT THE ADVANCED PHOTO SYSTEM?

Visit our Web site at <http://www.kodak.com> (for US) or <http://www.kodak.ca> (for Canada) or call: Kodak (US only) from 9:00 a.m. to 7:00 p.m. (Eastern time) Monday through Friday at 1-800-242-2424.

Kodak (Canada only) from 8:00 a.m. to 5:00 p.m. (Eastern time) Monday through Friday at 1-800-465-6325, ext. 36100; for the Toronto area, call 416-766-8233, ext. 36100. **Have your camera available when you call.**

For warranty purposes, keep your sales receipt as proof of the date of purchase.

CONTENTS

CAMERA IDENTIFICATION	3
CAMERA FEATURES	6
ATTACHING THE STRAP	8
LOADING THE BATTERIES	9
Low-battery indicator	10
Battery tips	10
Power shutdown	12
LOADING THE FILM	12
TAKING PICTURES	14
Typical print sizes (formats)	15
Using the focus lock (T60 AF)	17
Tips for better pictures	18
FLASH AND PICTURE-TAKING OPTIONS	19

Flash/camera-ready-lamp indicator	19
Auto flash	20
Fill flash	20
Flash off	20
Nightview with or without flash	21
Selecting the flash and picture-taking options	21
Flash-to-subject distance	23
USING THE SELF-TIMER	23
UNLOADING THE FILM	25
Automatic rewind	25
Manual rewind	26
CARING FOR YOUR CAMERA	26
TROUBLESHOOTING	28
SPECIFICATIONS	30

CAMERA IDENTIFICATION

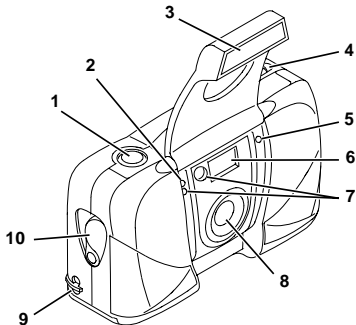

- 1 shutter button
- 2 self-timer bulb
- 3 lens cover/flash
- 4 print-format switch
- 5 meter-cell window
- 6 viewfinder
- 7 AF sensors
(*model T60 AF*)
- 8 lens
- 9 strap post
- 10 film-door lever

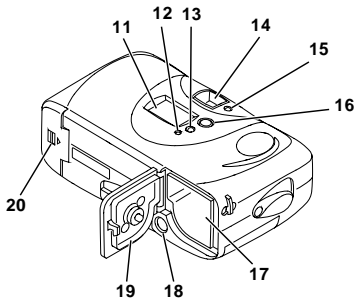

- 11 LCD panel
- 12 film-rewind button
- 13 self-timer button
- 14 viewfinder eyepiece
- 15 flash/camera-ready-lamp indicator
- 16 MODE button
- 17 film chamber
- 18 tripod socket
- 19 film door
- 20 battery door

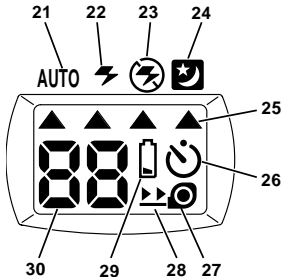

- 21** auto-flash symbol
- 22** fill-flash symbol
- 23** flash-off symbol
- 24** nightview symbol
- 25** mode-selector arrow
- 26** self-timer indicator
- 27** film-presence indicator
- 28** film-motion indicator
- 29** battery symbol
- 30** picture counter

CAMERA FEATURES

Three Print Formats

- Choose from 3 picture sizes: Classic (C), Group/HDTV (H), or Panoramic (P). The masking inside the viewfinder changes to match each format selection.

Double Exposure Protection (DEP)

- You don't need to worry about accidentally re-exposing your film. Your camera reads the Film Status Indicator (FSI) on the film cassette to prevent double exposures.

Flip Flash

- The extension of the flash helps to reduce red eyes in flash pictures and hand obstruction in front of the flash.

Easy, Drop-in Loading

- Easy, drop-in loading is fast and virtually error-free. The camera uses KODAK ADVANTIX Film. The film cassette communicates the status of film and becomes the carrier and storage container for the processed film.

Safety-locked Film Door

- The safety interlock on the film door prevents the door from opening before the film is completely rewound.



Look for this logo to be certain that the film you buy is made for this camera.



Look for this logo to select a certified photofinisher for developing your film and to assure that you get all the features of the Advanced Photo System.

Film Status Indicator (FSI)

- An indicator advances from one symbol to another to identify the status of the film inside the cassette.

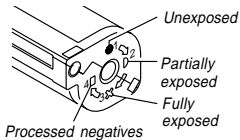

ATTACHING THE STRAP

Thread the strap's shorter looped end under the strap post (9). Pull the longer end through the shorter loop and pull it tight.

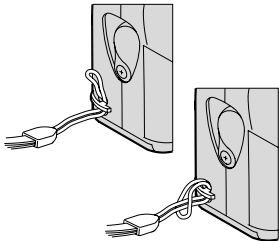

NOTE: You can use the knob on the clasp of the camera strap to actuate the buttons on the camera.

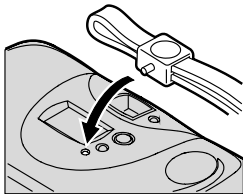

LOADING THE BATTERIES

This camera uses 2 AAA-size alkaline batteries that supply power for all camera operations.

NOTE: Insert the batteries before you load the film.

NOTE: Before you remove the old batteries, close the lens cover/flash (3) to turn off the camera. When you replace batteries with film in the camera, replace them within 30 seconds or else the picture counter resets to 1.

1. Open the battery door (20).
2. Insert the batteries into the chamber.
3. Close the battery door.

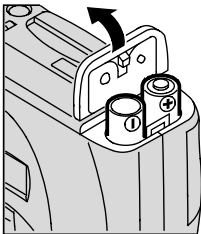

Low-battery indicator



Replace the batteries when the battery symbol **(29)** appears in the LCD panel **(11)**.

NOTE: Before you remove the old batteries, close the lens cover/flash **(3)** to turn off the camera. When you replace batteries with film in the camera, replace them within 30 seconds or else the picture counter resets to 1.

Battery tips

- Dispose of batteries according to local and national regulations.
- Keep spare batteries with you at all times.
- Keep batteries away from children.
- Store the batteries in their original packaging prior to use.
- Remove the batteries when you store the camera for an extended time.
- Do not use rechargeable batteries.
- Replace both batteries at the same time with the same brand and alkaline type.

CAUTION: Do not put the batteries in your pocket or in a container that contains coins or metal objects. If the batteries touch the metal objects, they may short circuit, discharge energy, become hot, or leak.

CAUTION: Do not try to take apart, recharge or short circuit the batteries, or subject them to high temperature or fire.

WARNING: In the unlikely event that battery fluid leaks onto your skin, rinse immediately with plenty of water. For additional information, contact Kodak Health, Safety and Environment Information in the U.S. at 1-585-722-5151. Customers outside the U.S. can contact their local health care provider.

WARNING: In the unlikely event that battery fluid leaks inside the camera, U.S. customers can contact the Kodak Information Center (KIC) at 1-800-242-2424. Customers outside the U.S. can contact their local Kodak Customer Service representative.



Automatic Energy Saving Features

Power shutdown

To conserve battery power, the camera automatically goes to sleep after 4 minutes of nonuse. To wake up the camera, take a picture or close and reopen the lens cover. Turn off the camera when it is not in use to further extend the battery life.

LOADING THE FILM

You can load film with the camera on or off.

NOTE: Insert the batteries before you load the film.

1. Push the film-door lever (10) to open the film door (19).

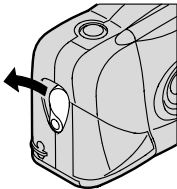

2. Insert the film cassette completely into the film chamber (17).
- Make sure the Film Status Indicator (FSI) on the film cassette is at ● (#1 position) for a new cassette.
 - Do not force the film cassette into the film chamber.

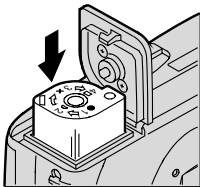

3. Close the film door to start the automatic film advance.
- The picture counter (30) in the LCD panel (11) displays "1."
 - After you close the safety-interlocked film door, you cannot open the door until the film is completely rewound into the film cassette.

TAKING PICTURES

You can take Classic (C), Group/HDTV (H)*, and Panoramic (P) pictures on the same film cassette. Your photofinishing costs are based on the format used.

* High Definition Television (HDTV) prints are the same aspect ratio as the TV for CD interface capabilities.

1. Open the lens cover/flash (3) to raise the flash and to turn on the camera.

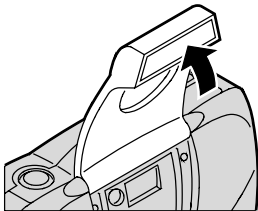

2. Slide the print-format switch (4) to C, H, or P. The viewfinder changes to show the selected picture size.

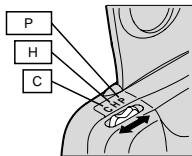

Typical print sizes (formats)

C

H

P

Classic	Group (HDTV)	Panoramic
3.5 x 5 in. or 4 x 6 in. (88.9 x 127 mm or 102 x 152 mm)	3.5 x 6 or 4 x 7 in. (88.9 x 152 mm or 102 x 178 mm)	3.5 x 8.5 in. to 4 x 11.5 in. (88.9 x 216 mm to 102 x 292.7 mm)

NOTE: Your photofinisher generally provides 4 x 6, 4 x 7, and 4 x 11.5 in. (102 x 152, 102 x 178, and 102 x 292.7 mm) sizes. Some local printers may offer 3.5 x 5, 3.5 x 6, and 3.5 x 8.5 in. (88.9 x 127, 88.9 x 152, and 88.9 x 216 mm) sizes.

3. Frame your subject within the viewfinder eyepiece **(14)**.

Model T60 AF (Auto Focus):
For a sharp picture, stand at least 2.6 ft (0.8 m) from your subject.

Model T50 AUTO:
For a sharp picture, stand at least 3.3 ft (1.0 m) from your subject.

4. Press the shutter button **(1)** to take the picture.

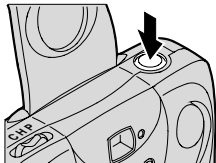

Using the focus lock (*model T60 AF*)

The *T60 AF (Auto Focus)* camera focuses on the subject that appears in the center of the viewfinder eyepiece. To focus on the subject positioned outside of the center, use the focus lock as follows:

1. Place the center of the viewfinder eyepiece **(14)** on the subject that you want focused in the picture.
2. Partway press and hold the shutter button **(1)** to lock the focus position.

3. With your finger still on the shutter button, move the camera until your subject is where you want it within the viewfinder eyepiece.



4. Completely press the shutter button to take the picture.

Tips for better pictures

- Hold your camera steady by keeping your elbows close to your body when you press the shutter button to avoid blurry pictures.
- Keep your pictures simple. Move close enough to your subject so that it fills the viewfinder but not closer than 2.6 ft (0.8 m) with the *T60 AF* and 3.3 ft (1.0 m) with the *T50 AUTO*.
- Take pictures at the subject's level. Kneel down to take pictures of children and pets.
- Keep the sun behind you to provide the best subject illumination.

- Hold your camera vertically to capture tall, narrow subjects, such as a waterfall, skyscraper, or a person.
- Add interest to your picture by framing it with a tree branch, a window, or even the rails of a fence.
- Stand at an angle to shiny surfaces like windows or mirrors to avoid flash reflection and bright spots in your pictures.
- Turn on all the room lights and have your subject look at the lights to reduce red eyes in flash pictures.

FLASH AND PICTURE-TAKING OPTIONS

Repeatedly press the MODE button (16) to select the flash mode that best suits your subject and surroundings or to select a picture-taking mode that lets you tailor the camera's fully automatic settings.

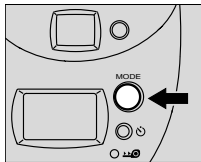

Flash/camera-ready-lamp indicator

When the flash/camera-ready-lamp indicator (15) "blinks" the camera is not ready to take the picture. In the fill-flash mode, the mode-selector arrow (25) in the LCD panel (11) "blinks." Wait for the lamp to turn off or the mode-selector arrow to stop blinking before you take the picture.

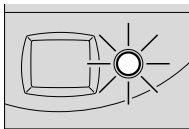

Auto flash

In dim light, such as indoors or outdoors in heavy shade, or on dark overcast days, you need flash. Your camera features an automatic flash that fires when you need it. The flip-up flash helps to minimize red eyes in flash pictures and prevents hand obstruction in front of the flash.

Fill flash

When in bright sun or when bright light comes from behind the subject, dark shadows (especially on faces) may occur. Use fill flash to lighten these shadows and to add sparkle to your subject's eyes.

Flash off

When you do not want to use the flash, especially indoors where flash is prohibited, or to capture the ambiance of existing light, use the flash-off feature. Use a tripod or place the camera on another firm support, and use high-speed film because the shutter speed in these situations is generally slow.

Nightview with or without flash



Nightview with flash: The camera balances the flash and existing light exposure so you can take beautiful pictures at sunset or night.

Nightview without flash: You can capture the natural existing light of city scenes or fireworks at night.

Use a tripod or place the camera on another firm support, and use high-speed film because the shutter speed at night is generally slow.

Selecting the flash and picture-taking options

1. Open the lens cover/flash **(3)** to raise the flash and to turn on the camera.
2. Repeatedly press the MODE button **(16)** until the mode-selector arrow **(25)** points to the auto-flash symbol **(21)**, fill-flash symbol **(22)**, flash-off symbol **(23)**, nightview symbol **(24)** with flash or night-view symbol **(24)** without flash.

3. Frame your subject within the viewfinder eyepiece **(14)** keeping your subject within the distance range for the speed of film in your camera (see **Flash-to-subject distance** table).
4. Press the shutter button **(1)** to take the picture. When you take nightview pictures, press and hold the shutter button for 4 seconds before you release the button.

NOTE: If you release the shutter button before 4 seconds, the nightview setting cancels.

Fill flash and flash off modes remain selected after you take the picture. To cancel the selection, press the MODE button **(16)** or close and reopen the lens cover flash to return to the auto-flash mode.

Flash-to-subject distance

ISO film speed	T60 AF	T50 AUTO
50	2.6 to 7 ft (0.8 to 2.1 m)	3.3 to 7 ft (1.0 to 2.1 m)
100	2.6 to 10 ft (0.8 to 3.1 m)	3.3 to 10 ft (1.0 to 3.1 m)
200	2.6 to 13 ft (0.8 to 4.0 m)	3.3 to 13 ft (1.0 to 4.0 m)
400	2.6 to 18 ft (0.8 to 5.5 m)	3.3 to 18 ft (1.0 to 5.5 m)
800	2.6 to 28 ft (0.8 to 8.5 m)	3.3 to 28 ft (1.0 to 8.5 m)

USING THE SELF-TIMER

Use this feature to include yourself in pictures.

1. Attach a tripod to the camera tripod socket **(18)** or place the camera on a firm surface.
2. Open the lens cover/flash **(3)** to raise the flash and to turn on the camera.

3. Press the self-timer button (13).

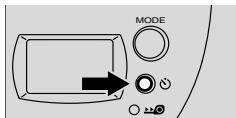

4. Frame your subject within the viewfinder eyepiece (14) and allow room for yourself.

5. Press the shutter button (1) to start the timer.

6. Quickly position yourself in the composed picture.

- Before the shutter releases, the self-timer bulb (2) glows and then blinks during the ten seconds of countdown.
- To cancel the self-timer selection before the shutter releases, close the flash.
- The self-timer turns off after the shutter releases.

UNLOADING THE FILM

Automatic rewind

The camera automatically rewinds the film into the cassette after the last exposure.

1. Wait for the camera motor to stop to ensure that the film is completely rewound into the film cassette.
 - The film-motion indicator **(28)** in the LCD panel **(11)** “blinks” as the film is rewinding.
2. Push the film-door lever **(10)** to open the film door **(19)** and to partway release the film from the film chamber **(17)**.

3. Remove the film cassette from the camera and reload with new KODAK ADVANTIX Film.

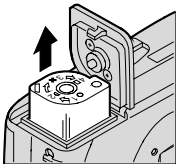

- The FSI on the fully exposed film cassette is at **X** (#3 position).

Manual rewind

If you do not want to use the entire film, you can manually start the automatic rewind.

Gently press the film-rewind button **(12)** by using the knob on the clasp of the camera strap.

NOTE: You cannot reload a partially exposed film cassette and continue to take pictures.

CARING FOR YOUR CAMERA

- Protect the camera from dust, moisture, sudden impact, and excessive heat.

CAUTION: Do not use solvents or harsh cleansers on the camera body.

- If the lens appears dirty, breathe on it to form a mist and wipe the surface gently with a soft, lintless cloth or camera lens-cleaning tissue. Never wipe a dry lens.

CAUTION: Use solvents or solutions designed for cleaning camera lenses. Do not use chemically treated tissues intended for cleaning eyeglasses.

- Remove the batteries when you store the camera for an extended time.

WARNING: To prevent possible damage and electrical shock, do not attempt to disassemble or repair the camera or flash unit by yourself.

DISPOSAL: The camera contains a small amount of lead in the circuit board. Disposal of lead may be regulated due to environmental considerations. For disposal or recycling information, contact your local authorities. In the US, you can also visit the Electronics Industry Alliance at www.eiae.org.

TROUBLESHOOTING

What happened	Probable cause	Solution
Camera will not operate	There are no more pictures remaining	Rewind film and remove from camera
	Batteries weak, dead, missing, or improperly inserted	Replace or reload the batteries
Film does not advance or rewind	Batteries weak, dead, missing, or improperly inserted	Replace or reload the batteries
Picture counter resets to 1 after replacing batteries with film in camera	Took more than 30 seconds to replace the batteries	Replace batteries within 30 seconds

What happened	Probable cause	Solution
LCD panel is blank	Batteries weak, dead, missing, or improperly inserted	Replace or reload the batteries
	Camera in sleep mode	Press shutter button or close and reopen lens cover/flash
	Lens cover/flash closed	Open lens cover/flash
Flash/camera-ready lamp indicator "blinks" red	Flash not fully charged	Wait for lamp to turn off
Film cassette does not fit entirely into film chamber; film door does not close	Loaded exposed (✕), partially exposed (◐), or processed film (■) into the camera	Load only new film (●)

SPECIFICATIONS

Film Type: KODAK ADVANTIX Film for color and black-and-white prints

Lens: KODAK EKTANAR Lens;

3 elements, all-glass

T60 AF: 25 mm Auto Focus (AF)

T50 AUTO: 25 mm fixed focus

Focus System:

T60 AF: AF, 2 zones, infrared

T50 AUTO: Fixed focus

Focus Range (Daylight):

T60 AF: 2.6 ft (0.8 m) to infinity

T50 AUTO: 3.3 ft (1.0 m) to infinity

Viewfinder: Reverse Galilean with

C, H, & P format display

Film-Speed: DXIX (ISO) 50–800

Flash Unit: Built-in, flip-up

Flash Range (ISO 200):

T60 AF: 2.6–13 ft (0.8–4.0 m)

T50 AUTO: 3.3–13 ft (1.0–4.0 m)

Apertures: *f*/5.6–*f*/12.6

Shutter: $1/90$ – $1/250$ seconds

Power Source:

2-AAA size alkaline batteries

Dimensions: 4 in. x 1.5 in. x 2.4 in.

(101.4 mm x 38 mm x 60.5 mm)

Weight (without batteries and film):

T60 AF: 5.3 oz (150 g)

T50 AUTO: 5.3 oz (150 g)

Kodak, Advantix, Ektanar, and the Advanced Photo System
symbol and logotype are trademarks.

Este dispositivo cumple con la parte 15 de las reglamentaciones de la FCC. El manejo está supeditado a las siguientes dos condiciones: (1) Este dispositivo puede no causar interferencia dañina, y (2) este dispositivo debe aceptar cualquier interferencia recibida, incluyendo interferencia la cual pudiese causar un funcionamiento indeseable.

NOTA: El modelo de su cámara ha sido aprobado y cumple con las limitaciones establecidas para un dispositivo digital Clase B, de acuerdo con la Parte 15 de las reglamentaciones de la FCC. Estas limitaciones proveen una protección razonable en contra de la interferencia que se encuentra en uso residencial. La cámara genera, usa, y puede emitir energía de frecuencia radial y si no es usada de acuerdo con las instrucciones, puede causar interferencia a comunicaciones de radio. No se puede garantizar que esta interferencia no ocurra. En caso de que ésta cámara cause interferencia a la recepción de radio o televisión, lo cual puede ser determinado encendiendo y apagando la cámara, puede reducir la interferencia haciendo lo siguiente:

- Vuelva a orientar o situar la antena de recepción
- Aumente la distancia entre la cámara y el receptor
- Para recibir ayuda consulte con el distribuidor o un técnico especializado en radio/televisión

Cambios o modificaciones no aprobadas por el contratante responsable de acatar estas regulaciones podría anular la autoridad del consumidor para operar éste equipo.



Cámara KODAK ADVANTIX T50 Automático/ T60 Enfoque Automático

¿NECESITA AYUDA CON SU CÁMARA O MÁS INFORMACIÓN ACERCA DEL ADVANCED PHOTO SYSTEM?

Visite nuestro sitio en la red mundial electrónica (worldwide web) a la dirección <http://www.kodak.com> o llame a: Kodak (en los Estados Unidos solamente) al número 1 (800) 242-2424, de lunes a viernes de 9:00 a.m. a 7:00 p.m. (hora del este).

Kodak (solamente en el Canadá) al número 1 (800) 465-6325, extensión 36100, de lunes a viernes de 8:00 a.m. a 5:00 p.m. (hora del este); para el área de Toronto, llame al (416) 766-8233 extensión 36100. **Cuando llame, por favor asegúrese de tener la cámara disponible.**

Para hacer válida la garantía, sírvase guardar el recibo de venta como prueba de la fecha de compra.

CONTENIDO

IDENTIFICACIÓN DE LA CÁMARA	35
CARACTERÍSTICAS DE LA CÁMARA	38
CÓMO AJUSTAR LA CORREA	41
CÓMO CARGAR LAS PILAS	42
Indicador de pilas débiles	43
Consejos para usar las pilas	43
Apagado automático	45
CÓMO CARGAR LA PELÍCULA	46
CÓMO TOMAR FOTOGRAFÍAS	47
Tamaños típicos de impresión	49
Cómo usar el cerrojo del enfoque (T60 AF)	51
Consejos para obtener mejores fotografías	52
OPCIONES DE FLASH Y TOMA DE FOTOGRAFÍAS	53

Indicador de flash/lámpara de cámara lista	54
Flash automático	54
Flash de relleno	55
Flash apagado	55
Vista de noche con o sin flash	56
Cómo seleccionar las opciones de flash y toma de fotografías	56
Distancia del sujeto al flash	58
CÓMO USAR EL AUTODISPARADOR ..	59
CÓMO DESCARGAR LA PELÍCULA	60
Rebobinado automático	60
Rebobinado manual	62
CUIDADO DE SU CÁMARA	62
PROBLEMAS Y SOLUCIONES	64
ESPECIFICACIONES	66

IDENTIFICACIÓN DE LA CÁMARA

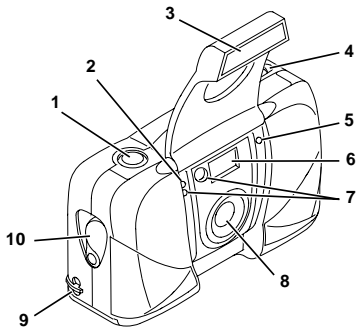

- 1 disparador
- 2 bombilla de autodesparador
- 3 cubierta del lente/flash
- 4 interruptor del formato de impresión
- 5 ventana del medidor de célula fotoeléctrica
- 6 visor
- 7 sensores AF (Modelo T60 AF)
- 8 lente
- 9 presilla de la correa
- 10 palanca de la puerta del compartimiento de la película

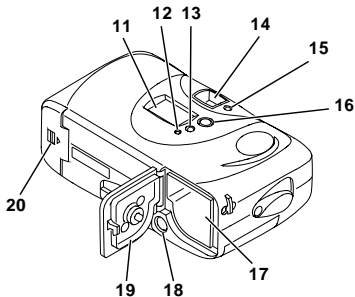

- 11 panel de cristal líquido (LCD)
- 12 botón del rebobinado de la película
- 13 botón del autodisparador
- 14 ocular del visor
- 15 indicador de flash/ lámpara de cámara lista
- 16 botón de MODO
- 17 compartimiento de la película
- 18 montaje para trípode
- 19 puerta del compartimiento de la película
- 20 puerta del compartimiento de las pilas

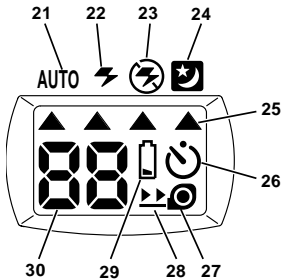

- 21** símbolo de flash automático
- 22** símbolo de flash de relleno
- 23** símbolo de flash apagado
- 24** símbolo de vista de noche
- 25** flecha del selector de modo
- 26** indicador de autodisparador
- 27** indicador de la presencia de la película
- 28** indicador del movimiento de la película
- 29** símbolo de las pilas
- 30** contador de fotografías

CARACTERÍSTICAS DE LA CÁMARA

Selección triple de formato

- Usted puede escoger entre tres tamaños diferentes: Clásico (C), Grupo/HDTV (H) o Panorámico (P). Las muescas dentro del visor cambian para mostrar el tamaño de la fotografía seleccionado.

Protección en contra de doble exposición (DEP)

- No debe preocuparse de accidentalmente volver a exponer su película ya usada. Su cámara lee el Indicador del estado de película (FSI) en el cartucho de la película y de esta forma previene la doble exposición.

Flash abatible

- La extensión del flash abatible ayuda a reducir ojos rojos en fotografías con flash y previene la obstrucción del flash.

Carga de rollo fácil

- La carga de rollo fácil es rápida y virtualmente sin error. La cámara usa película KODAK ADVANTIX. El cartucho de la película comunica el estado de la película y se convierte en el cargador y envase de la película procesada.

Cerrojo de seguridad en la puerta del compartimiento de la película

- El cerrojo de seguridad en la puerta del compartimiento de la película previene poder abrir la puerta del compartimiento de la película antes de que la película esté completamente rebobinada.



Busque este logo para asegurarse que la película que usted compre esté hecha para esta cámara.



Busque este logo para seleccionar un servicio de fotoacabado certificado para revelar su rollo y para asegurarse de recibir todas las características del Advanced Photo System.

Indicador del estado de la película (FSI)

- El indicador realzado avanzará de una posición a otra para identificar el estado de la película dentro del cartucho.

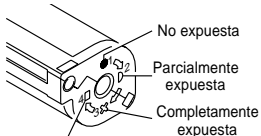

Negativos procesados

CÓMO AJUSTAR LA CORREA

Pase el extremo corto de la lazada de la correa por debajo de la presilla de la correa (9). Pase el extremo largo de la lazada a través de la lazada corta y tire de la correa hasta que quede ajustada.

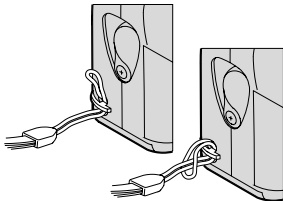

NOTA: Puede usar la perilla en la hebilla de la correa de la cámara para activar los botones de la cámara.

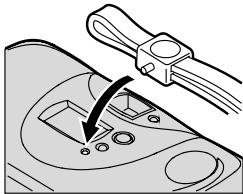

CÓMO CARGAR LAS PILAS

Esta cámara utiliza 2 pilas alcalinas tamaño AAA que proporcionan la energía necesaria para todas las funciones de la cámara.

NOTA: Cargue las pilas antes de cargar la película.

NOTA: Antes de retirar las pilas usadas, cierre la cubierta del lente/flash (3) para apagar la cámara. Cuando cargue pilas nuevas con película en la cámara hágalo en menos de 30 segundos, de lo contrario el contador de fotografías se volverá a establecer en 1.

1. Abra la puerta del compartimiento de las pilas (20).
2. Coloque las pilas en su compartimiento.
3. Cierre la puerta del compartimiento de las pilas.

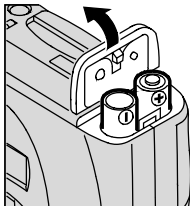

Indicador de pilas débiles

Debe cambiar las pilas cuando el símbolo de las pilas **(29)** aparece en el panel de cristal líquido **(11)**.

NOTA: Antes de retirar las pilas usadas, cierre la cubierta del lente/flash **(3)** para apagar la cámara. Cuando cargue pilas nuevas con película en la cámara hágalo en menos de 30 segundos, de lo contrario el contador de fotografías se volverá a establecer en 1.

Consejos para usar las pilas

- Deseche las pilas usadas según las regulaciones locales y nacionales.
- Acuérdesese de llevar pilas de repuesto con usted en todo momento.
- Mantenga las pilas fuera del alcance de los niños.
- Antes de usarlas, guarde las pilas en su empaque original.
- Remueva las pilas de la cámara cuando no vaya a usarla por un período de tiempo prolongado.
- No use pilas recargables.
- Reponga ambas pilas al mismo tiempo con pilas de la misma marca comercial y tipo alcalino.

PRECAUCIÓN: No guarde las pilas en su bolsillo o en un recipiente que contenga monedas u objetos de metal. Si las pilas tocan objetos de metal, se pueden producir cortocircuitos, descargas eléctricas, derrames o las pilas pueden calentarse.

PRECAUCIÓN: No intente desarmar, recargar o causar un cortocircuito en las pilas o exponerlas a altas temperaturas o fuego.

ADVERTENCIA: Si sucediera que el líquido de las pilas tocara su piel, enjuáguese inmediatamente con bastante agua. Para más información póngase en contacto con su proveedor local de salud. Los clientes en los Estados Unidos pueden ponerse en contacto con la información de Kodak sobre Salud, Seguridad y el Medio Ambiente llamando al 1-585-722-5151.

ADVERTENCIA: Si sucediera que el líquido de las pilas se derramase dentro de la cámara, póngase en contacto con su representante local de Kodak. Los clientes en los Estados Unidos pueden ponerse en contacto con el Centro Informativo de Kodak (KIC) llamando al 1-800-242-2424.



*Características de Ahorro
Automático de Energía*

Apagado automático

Cuando la cámara no se usa por aproximadamente 4 minutos, ésta se apagará automáticamente para conservar la energía de las pilas. Para activar la cámara, tome una fotografía o cierre y vuelva a abrir la cubierta del lente/flash. Para conservar la energía de las pilas, apague la cámara cuando no vaya a usarla por un período de tiempo prolongado.

CÓMO CARGAR LA PELÍCULA

Puede cargar película con la cámara encendida o apagada.

NOTA: Coloque las pilas en su compartimiento antes de cargar la película.

1. Oprima la palanca de la puerta del compartimiento de la película **(10)** para abrir la puerta del compartimiento de la película **(19)**.

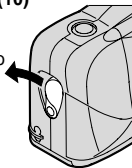

2. Coloque el cartucho de la película completamente dentro del compartimiento de la película **(17)**.

- Asegúrese de que el Indicador del estado de película (FSI) en el cartucho de la película esté en ● (posición #1) para un cartucho nuevo.

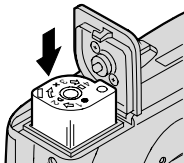

- No fuerce el cartucho de la película en el compartimiento de la película.
3. Cierre la puerta del compartimiento de la película para comenzar el avance automático de la misma.
- El contador de fotografías **(30)** en el panel de cristal líquido **(11)** muestra «1».
 - Una vez que haya cerrado el cerrojo de seguridad en la puerta del compartimiento de la película, no podrá abrir la puerta del compartimiento hasta que toda la película se encuentre completamente rebobinada en el cartucho.

CÓMO TOMAR FOTOGRAFÍAS

Puede tomar fotografías Clásicas (C), Grupo/HDTV (H)* y Panorámicas (P) usando el mismo cartucho de película. El costo del procesamiento de sus fotografías puede estar basado en los tamaños de los formatos que usó al tomar las fotografías.

* Impresiones de Televisión de Alta Definición (HDTV) son del mismo aspecto proporcional como las capacidades interfaciales de la TV para CD.

1. Abra la cubierta del lente/flash (3) para levantar el flash y encender la cámara.

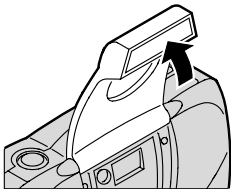

2. Deslice el interruptor del formato de impresión (4) para seleccionar el formato C, H, o P. El visor cambia según el tamaño de fotografía seleccionada.

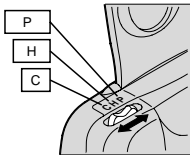

Tamaños típicos de impresión de fotografías (formatos)

C	H	P
Clásicas	Grupo (HDTV)	Panorámico
3,5 x 5 plgds. ó 4 x 6 plgds. (88,9 x 127 mm ó 102 x 152 mm)	3,5 x 6 plgds. ó 4 x 7 plgds. (88,9 x 152 mm ó 102 x 178 mm)	3,5 x 8,5 plgds. a 4 x 11,5 plgds. (88,9 x 216 mm a 102 x 292,7 mm)

NOTA: Su laboratorio de fotoacabado usualmente provee impresiones en los tamaños de 4 x 6; 4 x 7 y 4 x 11,5 pulgadas (102 x 152; 102 x 178 y 102 x 292,7 mm). Algunos laboratorios locales de fotoacabado pueden ofrecer impresiones en los tamaños 3,5 x 5; 3,5 x 6 y 3,5 x 8,5 pulgadas (88,9 x 127; 88,9 x 152 y 88,9 x 216 mm).

3. Encuadre a su sujeto dentro del ocular del visor (14).

Modelo T60 AF

(ENFOQUE AUTOMÁTICO):

Para una fotografía nítida, manténgase a una distancia mínima de 2,6 pies (0,8 m) de su sujeto.

Modelo T50 Automático:

Para una fotografía nítida, manténgase a una distancia mínima de 3,3 pies (1,0 m) de su sujeto.

4. Oprima el disparador (1) para tomar la fotografía.

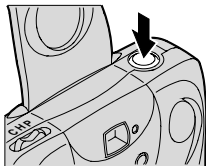

Cómo usar el cerrojo de enfoque (Modelo T60 AF)

La cámara modelo *T60 AF* (*ENFOQUE AUTOMÁTICO*) se enfoca automáticamente en el objeto que aparezca en el centro del ocular del visor. Si desea tomar una fotografía enfocando un sujeto que no se encuentre en el centro, use el cerrojo de enfoque de la siguiente manera:

1. Coloque el centro del ocular del visor **(14)** sobre el sujeto que quiera enfocar en la fotografía.
2. Oprima parcialmente y mantenga oprimido el disparador **(1)** para trabar la posición enfocada.

3. Con el disparador parcialmente oprimido, mueva la cámara hasta que el sujeto se encuentre en la posición que usted desee dentro del ocular del visor.



4. Oprima completamente el disparador para tomar la fotografía.

Consejos para obtener mejores fotografías

- Para evitar fotografías borrosas, sostenga la cámara estable al oprimir el disparador manteniendo sus codos cerca del cuerpo.
- Mantenga sus fotografías simples. Acérquese lo suficiente al sujeto a fotografiar de modo que éste ocupe todo el visor, pero no más cerca de 2,6 pies (0,8 m) con el modelo *T60 AF* y 3,3 pies (1,0 m) con el modelo *T50 AUTOMÁTICO*.

- Tome fotografías al nivel del sujeto. Arrodílese para fotografiar niños y animales.
- Manténgase de espalda al sol. Así se logra la mejor iluminación del sujeto.
- Sostenga su cámara verticalmente para hacer tomas de sujetos altos y angostos, como cascadas, rascacielos o una persona.
- Agregue interés a sus fotografías incluyendo una rama, una ventana o una cerca.

- Párese en ángulo a superficies brillantes, tales como ventanas o espejos, para de esta forma evitar reflejos del flash o puntos luminosos en sus fotografías.
- Para reducir ojos rojos en fotografías con flash, encienda todas las luces en el salón y haga que el sujeto mire a las luces.

OPCIONES DE FLASH Y TOMA DE FOTOGRAFÍAS

Oprima repetidamente el botón de MODO (16) para seleccionar el modo de flash que mejor favorezca a su sujeto y sus entornos o un modo de toma de fotografías que le permita ajustar las configuraciones automáticas de la cámara.

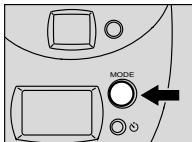

Indicador de flash/lámpara de cámara lista

Cuando el indicador de flash/lámpara de cámara lista **(15)** «parpadea» la cámara no está lista para tomar fotografías. En el modo de flash de relleno, la flecha del selector de modo **(25)** «parpadea» en el panel de cristal líquido **(11)**. Para tomar fotografías, espere hasta que la lámpara se apague o la flecha del selector de modo deje de parpadear.

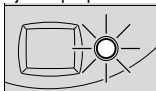

Flash automático

A poca luz, ya sea en interiores, en exteriores donde hay mucha sombra o en días oscuros o nublados, necesitará usar el flash. Su cámara incluye un flash automático el cual se dispara cuando es necesario. El flash abatible ayuda a reducir al mínimo los ojos rojos en fotografías con flash y previene la obstrucción del flash.

Flash de relleno



Cuando al tomar fotografías haya un sol brillante o cuando los sujetos tengan como iluminación de fondo una luz brillante, esta iluminación puede causar sombras oscuras (especialmente en las caras). Use el flash de relleno para aclarar estas sombras y para añadir vivacidad a los ojos de su sujeto.

Flash apagado



Cuando no quiera usar el flash, especialmente en interiores donde el uso del flash está prohibido o cuando quiera capturar el ambiente con la luz existente, use la característica de flash apagado. Use un tripié o coloque la cámara sobre otra base firme y use película de alta sensibilidad porque la mayor probabilidad es que la abertura del diafragma, en estas situaciones, será lenta.

Vista de noche con o sin flash



Vista de noche con flash: La cámara crea un balance entre el flash y la luz presente para poder tomar fotografías bellas de personas a la puesta del sol o por la noche.

Vista de noche sin flash: Con esta opción puede capturar la luz presente en escenas de la ciudad o fuego artificiales.

Use un trípode o coloque la cámara sobre otra base firme y use película de alta sensibilidad porque la mayor probabilidad es que la abertura del diafragma, por las noches, será lenta.

Cómo seleccionar las opciones de flash y toma de fotografías

1. Abra la cubierta del lente/flash **(3)** para levantar el flash y encender la cámara.
2. Oprima repetidamente el botón de MODO **(16)** hasta que la flecha del selector de modo **(25)** apunte a los símbolos de flash automático **(21)**, flash de relleno **(22)**, flash apagado **(23)** y vista de noche **(24)** con o sin flash.

3. Encuadre a su sujeto dentro del ocular del visor **(14)** manteniendo a su sujeto dentro de la distancia indicada para la sensibilidad de la película en su cámara (vea la tabla **Distancia del sujeto al flash**).
4. Oprima el disparador **(1)** para tomar la fotografía. Cuando tome fotografías usando la característica de vista de noche, oprima y mantenga oprimido el disparador por 4 segundos antes de soltarlo.

NOTA: Si no mantiene el disparador oprimido por 4 segundos, la configuración de vista de noche se cancelará.

Los modos de flash de relleno y flash apagado se mantienen seleccionadas después de que tome la fotografía. Para cancelar la opción, oprima el botón de MODO **(16)** o cierre y vuelva a abrir la cubierta del lente/flash para regresar al modo de flash automático.

Distancia del sujeto al flash

Sensibilidad ISO de la película	<i>T60 AF</i>	<i>T50 AUTO</i>
50	2,6 a 7 pies (0,8 a 2,1 m)	3,3 a 7 pies (1,0 a 2,1 m)
100	2,6 a 10 pies (0,8 a 3,1 m)	3,3 a 10 pies (1,0 a 3,1 m)
200	2,6 a 13 pies (0,8 a 4,0 m)	3,3 a 13 pies (1,0 a 4,0 m)
400	2,6 a 18 pies (0,8 a 5,5 m)	3,3 a 18 pies (1,0 a 5,5 m)
800	2,6 a 28 pies (0,8 a 8,5 m)	3,3 a 28 pies (1,0 a 8,5 m)

CÓMO USAR EL AUTODISPARADOR



Use esta característica cuando quiera incluirse en las fotografías.

1. Use el montaje para trípode **(18)** para montar la cámara en el tripié o coloque la cámara sobre otra base firme.
2. Abra la cubierta del lente/flash **(3)** para levantar el flash y encender la cámara.

3. Oprima el botón del autodisparador **(13)**.

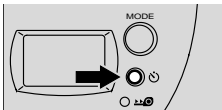

4. Encuadre a su sujeto dentro del ocular del visor **(14)** y deje un espacio libre en la fotografía donde usted pueda colocarse.

5. Oprima el disparador **(1)** para activar el cronómetro.
6. Sitúese rápidamente en el espacio que dejó libre.
 - Antes de que el disparador funcione, la bombilla de autodisparador **(2)** brilla y entonces parpadea durante los 10 segundos de la cuenta regresiva.
 - Para cancelar la selección de autodisparador antes de tomar la fotografía, cierre el flash.
 - Después que el disparador se dispara, el autodisparador se apaga.

CÓMO DESCARGAR LA PELÍCULA

Rebobinado automático

Después de la última fotografía, esta cámara rebobina automáticamente la película expuesta dentro del cartucho.

1. Espere a que el motor de la cámara se detenga para asegurar que la película está completamente rebobinada dentro del cartucho.
 - Mientras la película se va rebobinando, el indicador del movimiento de la película **(28)** en el panel de cristal líquido **(11)** «parpadea».

2. Mueva la palanca de la puerta del compartimiento de la película (10) para abrir la puerta del compartimiento de la película (19) y para desenganchar parcialmente el cartucho de película de su compartimiento (17).

3. Retire el cartucho de película de la cámara y vuelva a cargarla con un rollo nuevo de película KODAK ADVANTIX.

- El FSI en el cartucho de película completamente expuesto estará en **X** (posición #3).

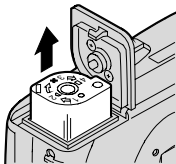

Rebobinado manual

Si no quiere tomar el rollo completo de fotografías, puede manualmente comenzar el rebobinado automático.

1. Para comenzar el rebobinado automático de la película, oprima el botón del rebobinado de la película **(12)** usando la perilla en la hebilla de la correa de la cámara.

NOTA: En esta cámara, no puede volver a cargar un cartucho de película parcialmente expuesto y continuar tomando fotografías.

CUIDADO DE SU CÁMARA

- Proteja su cámara del polvo, humedad, golpe repentino y calor excesivo.

PRECAUCIÓN: No use solventes o soluciones ásperas o abrasivas en el cuerpo de la cámara.

- Si el lente se ve sucio, cúbralo con su aliento para empañarlo y limpie la superficie cuidadosamente con un paño suave que no tenga pelusas o con un pañuelo especialmente diseñado para la limpieza de lentes. Nunca limpie el lente en seco.

PRECAUCIÓN: Use solventes o soluciones específicamente diseñados para la limpieza de lentes de cámaras. No use pañuelos con químicos diseñados para la limpieza de gafas.

- Remueva las pilas cuando vaya a guardar la cámara por un largo período.

ADVERTENCIA: Para prevenir la posibilidad de daño y choque eléctrico, no trate, usted mismo, de desarmar o reparar la cámara o la unidad del flash.

ELIMINACIÓN: Esta cámara contiene una pequeña cantidad de plomo en la placa del circuito. El desecho de plomo puede estar regulado debido a la contaminación medioambiental que puede provocar. Si desea obtener información sobre como desechar o reciclar la cámara, póngase en contacto con las autoridades locales. En los Estados Unidos, visite el sitio web de la Electronics Industry Alliance en la dirección www.eiae.org.

PROBLEMAS Y SOLUCIONES

Problema	Causa probable	Solución
La cámara no funciona	No quedan más fotografías	Rebobine la película y retírela de la cámara
	Las pilas están débiles, descargadas, mal colocadas, o falta colocarlas	Reemplace o vuelva a cargar las pilas
La película no avanza o se rebobina	Las pilas están débiles, descargadas, mal colocadas, o falta colocarlas	Reemplace o vuelva a cargar las pilas
El contador de fotografías se vuelve a establecer en 1 después de reemplazar las pilas con película en la cámara	Tardó más de 30 segundos en reemplazar las pilas	Reemplace las pilas en menos de 30 segundos

Problema	Causa probable	Solución
El panel de cristal líquido está en blanco	Las pilas están débiles, descargadas, mal colocadas, o falta colocarlas	Reemplace o vuelva a cargar las pilas
	La cámara está en el modo de apagado automático	Oprima el disparador o cierre y vuelva a abrir la cubierta del lente/flash
	La cubierta del lente/flash está cerrada	Abra la cubierta del lente/flash
La lámpara de flash/cámara lista «parpadea» rojo	El flash no está completamente cargado	Espere hasta que la lámpara se apague
El cartucho de la película no cabe completamente dentro del compartimiento de la película; la puerta del compartimiento no cierra	La cámara está cargada con un rollo de película expuesto (X), parcialmente expuesto (◐) o procesado (■)	Cargue la cámara solamente con película nueva (●)

ESPECIFICACIONES

Tipo de película: Película KODAK ADVANTIX para fotografías a color o blanco y negro

Lente: KODAK EKTANAR:

3 elementos, todo de vidrio

T60 AF: Enfoque automático (AF), 25 mm

T50 AUTOMÁTICO: Enfoque fijo, 25 mm

Sistema de enfoque:

T60 AF: AF, 2 zonas, infrarrojo

T50 AUTOMÁTICO: Enfoque fijo

Alcance de enfoque: (Luz del día)

T60 AF: 2,6 pies (0,8 m) a infinito

T50 AUTOMÁTICO: 3,3 pies (1,0 m) a infinito

Visor: Galileo reversible con exhibición de formato C, H y P

Sensibilidad de película:

DXIX (ISO) 50–800

Unidad del flash: Integrado, abatible

Alcance del flash (ISO 200):

T60 AF: 2,6 - 13 pies (0,8–4,0 m)

T50 AUTOMÁTICO: 1,0–13 pies (1,0–4,0 m)

Abertura de diafragma: $f/5,6$ – $f/12,6$

Obturador: $1/90$ – $1/250$ segundos

Fuente de energía: Dos pilas alcalinas AAA

Dimensiones:

4 plgds. x 1,5 plgds. x 2,4 plgds.
(101,4 mm x 38 mm x 60,5 mm)

Peso (sin pilas ni película):

T60 AF: 5,3 onzas (150 g)

T50 AUTOMÁTICO: 5,3 onzas (150 g)

El símbolo y logotipo de Kodak, Advantix, Ektanar y el Advanced Photo System son marcas registradas.

Ce dispositif est conforme à la partie 15 des règlements de la FCC. Cet appareil numérique de Classe B répond à toutes les exigences du Règlement sur le matériel brouilleur du Canada.



Appareil-photo **KODAK ADVANTIX** **T50 Auto/T60 Auto Focus**

**BESOIN D'AIDE POUR UTILISER VOTRE APPAREIL-PHOTO
OU DE RENSEIGNEMENTS SUR LES CARACTÉRISTIQUES
ADVANCED PHOTO SYSTEM?**

Visitez notre site Web à l'adresse <http://www.kodak.ca> (au Canada) ou <http://www.kodak.com> (aux États-Unis), ou appelez Kodak, au Canada seulement, du lundi au vendredi, de 8 h à 17 h (heure de l'Est) au numéro 1 800 465-6325, poste 36102. Dans la région de Toronto, composez le (416) 766-8233, poste 36102. Aux États-Unis, composez le 1 800 242-2424, du lundi au vendredi, de 9 h à 19 h (heure de l'Est). **Veillez avoir en main votre appareil-photo au moment de téléphoner.**

Pour les besoins de la garantie, veuillez conserver votre reçu de vente comme preuve de la date d'achat.

FRANÇAIS

TABLE DES MATIÈRES

DESCRIPTION DE L'APPAREIL-PHOTO ...	71
FONCTIONS DE L'APPAREIL-PHOTO ...	74
FIXATION DE LA DRAGONNE	77
INSTALLATION DES PILES	78
Indicateur de piles faibles	79
Conseils au sujet des piles	79
Arrêt automatique	81
CHARGEMENT DU FILM	81
POUR PRENDRE DES PHOTOS	83
Formats de photo	85
Mémorisation de la mise au point (T60 AF)	87
Conseils pour prendre de meilleures photos	88
OPTIONS DE FLASH ET DE PRISE DE VUE	89

Indicateur du flash/appareil- photo prêt	90
Flash automatique	90
Flash d'appoint	91
Flash désactivé	91
Vue nocturne avec ou sans flash ...	92
Sélection des options de flash et de prise de vue	92
Distance entre le sujet et le flash ...	94
UTILISATION DU RETARDATEUR	95
RETRAIT DU FILM	96
Rembobinage automatique	96
Rembobinage manuel	98
ENTRETIEN DE VOTRE APPAREIL-PHOTO	99
DÉPANNAGE	100
CARACTÉRISTIQUES	102

DESCRIPTION DE L'APPAREIL-PHOTO

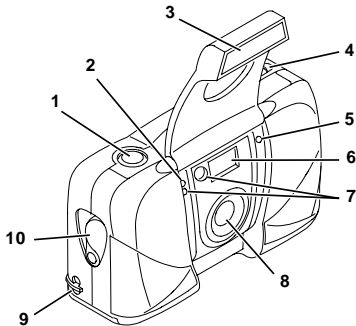

- 1 déclencheur
- 2 bouton du retardateur
- 3 couvre-objectif/flash
- 4 sélecteur du format de photo
- 5 fenêtre du posemètre
- 6 viseur
- 7 capteurs de mise au point (*modèle T60 AF*)
- 8 objectif
- 9 tige de la dragonne
- 10 loquet du compartiment du film

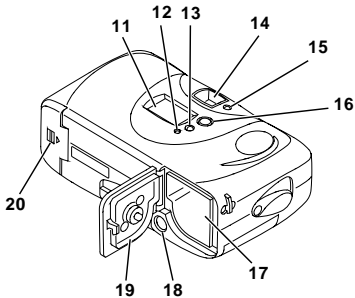

- 11 panneau ACL
- 12 bouton de rembobinage du film
- 13 bouton du retardateur
- 14 oculaire du viseur
- 15 témoin du flash/ appareil-photo prêt
- 16 bouton MODE
- 17 compartiment du film
- 18 écrou du trépied
- 19 couvercle du compartiment du film
- 20 couvercle du compartiment des piles

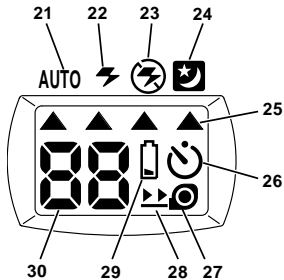

- 21** indicateur de flash automatique
- 22** indicateur de flash d'appoint
- 23** indicateur de flash désactivé
- 24** indicateur de vue nocturne
- 25** flèche de sélection du mode
- 26** indicateur du retardateur
- 27** indicateur de présence d'un film
- 28** indicateur de mouvement d'un film
- 29** symbole de la pile
- 30** compteur de poses

FONCTIONS DE L'APPAREIL-PHOTO

Choix de trois formats

- Vous avez le choix entre trois formats différents : classique (C), groupe/HDTV (H) ou panoramique (P), pour chacune des photos d'une même cassette de film. Le cadre affiché dans le viseur change en fonction du format sélectionné.

Protection contre la double exposition

- Vous ne courez aucun risque d'exposer accidentellement votre film une seconde fois. Votre appareil vérifie l'indicateur de l'état du film sur la cassette afin de prévenir tout risque de réexposition.

Flash rétractable

- Le flash rétractable contribue à minimiser l'effet des yeux rouges sur les photos prises au flash en plus de prévenir l'obstruction du flash.

Chargement facile et instantané du film

- Le chargement facile et instantané du film est rapide et évite pratiquement toute erreur. L'appareil-photo utilise un Film KODAK ADVANTIX. Chaque cassette de film indique l'état du film et constitue le support et la boîte de rangement du film traité.

Verrouillage de sécurité du compartiment du film

- Un verrou de sécurité bloque l'ouverture du compartiment du film. Le couvercle ne pourra être ouvert que lorsque le film sera complètement rembobiné.



Ce symbole sur l'emballage du film vous garantit qu'il est compatible avec cet appareil-photo.



Assurez-vous que le laboratoire de traitement photo auquel vous confiez vos films affiche ce symbole; vous profiterez ainsi de toutes les caractéristiques du système APS.

Indicateur de l'état du film

- Un voyant passe d'un symbole à l'autre pour indiquer l'état du film à l'intérieur de la cassette.

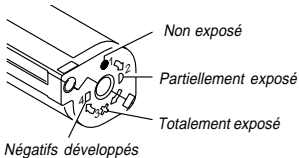

FIXATION DE LA DRAGONNE

Enfilez d'abord la petite boucle de la dragonne sous la tige de la dragonne (9), passez la longue boucle dans la petite, puis tirez fermement.

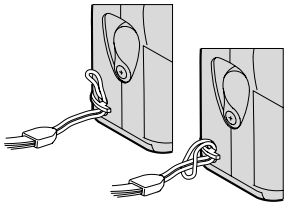

NOTA : Vous pouvez utiliser le bouton du fermoir de la dragonne pour activer les boutons de contrôle de l'appareil-photo.

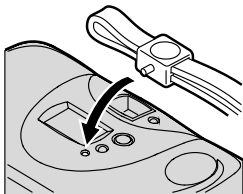

INSTALLATION DES PILES

Cet appareil-photo utilise 2 piles alcalines AAA, qui fournissent l'alimentation nécessaire à toutes les fonctions de l'appareil.

NOTA : Insérez les piles dans l'appareil-photo avant de charger le film.

NOTA : Avant de retirer les anciennes piles, faites glisser le bouton curseur du couvre-objectif **(3)** pour mettre l'appareil-photo hors tension. Si l'appareil-photo contient un film, assurez-vous de retirer les anciennes piles en moins de 30 secondes après avoir ouvert le compartiment, faute de quoi, le compteur de pose sera réinitialisé à 1.

1. Ouvrez le couvercle du compartiment des piles **(20)**.
2. Insérez les piles dans le compartiment.
3. Refermez la porte du compartiment des piles.

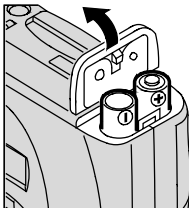

Indicateur de piles faibles

Il faut remplacer les piles lorsque le symbole des piles **(29)** apparaît sur le panneau ACL **(11)**.

NOTA : Avant de retirer les anciennes piles, faites glisser le bouton curseur du couvre-objectif **(3)** pour mettre l'appareil-photo hors tension. Si l'appareil-photo contient un film, assurez-vous de retirer les anciennes piles en moins de 30 secondes après avoir ouvert le compartiment, faute de quoi, le compteur de pose sera réinitialisé à 1.

Conseils au sujet des piles

- Jetez les piles épuisées conformément aux réglementations locales ou nationales en vigueur.
- Ayez toujours des piles de rechange avec vous.
- Gardez les piles hors de la portée des enfants.
- Conservez les piles dans leur emballage d'origine jusqu'à ce que vous les utilisiez.
- Retirez les piles de l'appareil-photo lorsque vous prévoyez ne pas vous servir de celui-ci pendant une longue période.
- N'utilisez pas de piles rechargeables.
- Remplacez toujours les deux piles au même moment; utilisez des piles alcalines de même marque.

ATTENTION : Ne mettez pas les piles dans vos poches ni dans un contenant où se trouvent des objets métalliques ou de la monnaie. En entrant en contact avec des objets métalliques, les piles peuvent court-circuiter, se vider, chauffer ou couler.

ATTENTION : N'essayez pas de démonter, de recharger ou de court-circuiter les piles, ni de les exposer à des températures élevées ou aux flammes.

AVERTISSEMENT : Dans l'éventualité peu probable où le fluide des piles entrerait en contact avec votre peau, rincez

immédiatement et abondamment avec de l'eau. Pour de plus amples renseignements, communiquez avec le Centre d'information Kodak en santé, sécurité et environnement, au (585) 722-5151 aux États-Unis. Si vous ne résidez pas aux États-Unis, adressez-vous à votre dispensateur de soins de santé local.

AVERTISSEMENT : Dans l'éventualité peu probable où le fluide des piles s'écoulerait à l'intérieur de l'appareil-photo, veuillez communiquer avec le Centre d'information Kodak au 1 800 465-6325 ou avec votre représentant du service à clientèle.

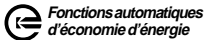

*Fonctions automatiques
d'économie d'énergie*

Arrêt automatique

Pour préserver l'énergie des piles, cet appareil-photo se met automatiquement en mode veille après plus de 4 minutes d'inactivité. Pour réactiver l'appareil, il vous suffit de prendre une photo ou de fermer et d'ouvrir le couvre-objectif. Si vous n'utilisez pas l'appareil pendant une période prolongée, mettez-le hors tension pour préserver l'énergie des piles.

CHARGEMENT DU FILM

Vous pouvez charger le film dans l'appareil-photo, que ce dernier soit sous tension ou hors tension.

NOTA : Insérez les piles avant de charger le film.

1. Faites glisser le loquet du compartiment du film **(10)** pour ouvrir le couvercle du compartiment du film **(19)**.

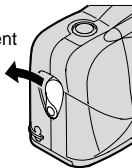

2. Insérez complètement la cassette de film dans le compartiment du film **(17)**.
- Assurez-vous que l'indicateur de l'état du film sur la cassette de film est bien vis-à-vis de ● (position 1) s'il s'agit d'une nouvelle cassette.

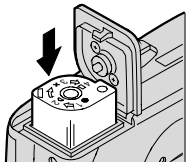

- N'exercez pas de pression excessive pour insérer la cassette dans le compartiment du film.
3. Refermez le couvercle du compartiment du film pour déclencher le mécanisme d'avance automatique du film.
- Le compteur de poses **(30)** affiche « 1 » sur le panneau ACL **(11)**.

- Une fois que vous avez refermé le couvercle du compartiment du film avec verrouillage de sécurité et que le mécanisme d'avance du film a été enclenché, le couvercle ne pourra être rouvert que lorsque le film sera complètement rembobiné dans la cassette de film.

POUR PRENDRE DES PHOTOS

Vous pouvez prendre des photos de format classique (C), groupe/HDTV (H)* ou panoramique (P) sur la même cassette de film. Les frais de traitement photo varient en fonction des formats choisis.

* Les photos HDTV (télévision haute définition) présentent le même rapport hauteur/largeur que la télévision pour des capacités d'interface CD.

1. Ouvrez le couvre-objectif/flash (3) afin de relever le flash et mettre l'appareil-photo sous tension.

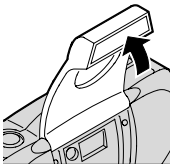

2. Faites glisser le sélecteur du format de photo (4) pour choisir le format C, H ou P. Le cadre à l'intérieur du viseur s'ajustera pour délimiter la prise de vue sélectionnée.

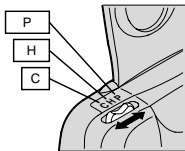

Formats de photo

C	H	P
Classique	Groupe (HDTV)	Panoramique
3 ½ po x 5 po ou 4 po x 6 po (8,9 cm x 12,7 cm ou 10,2 cm x 15,2 cm)	3 ½ po x 6 po ou 4 po x 7 po (8,9 cm x 15,2 cm ou 10,2 cm x 17,8 cm)	3 ½ po x 8 ½ po à 4 po x 11 ½ po (8,9 cm x 21,6 cm à 10,2 cm x 29,3 cm)

NOTA: Votre laboratoire de traitement photo offre généralement des photos de formats 4 po x 6 po, 4 po x 7 po et 4 po x 11 ½ po (10,2 cm x 15,2 cm, 10,2 cm x 17,8 cm et 10,2 cm x 29,3 cm). Certains peuvent aussi proposer les formats 3 ½ po x 5 po, 3 ½ po x 6 po et 3 ½ po x 8 ½ po (8,9 cm x 12,7 cm, 8,9 cm x 15,2 cm et 8,9 cm x 21,6 cm).

3. Cadrez votre sujet en regardant dans l'oculaire du viseur **(14)**.

Modèle T60 AF (mise au point automatique) : Pour une photo nette, placez-vous à au moins 0,8 m (2,6 pi) de votre sujet.

Modèle T50 AUTO : Pour une photo nette, placez-vous à au moins 1 m (3,3 pi) de votre sujet.

4. Appuyez sur le déclencheur **(1)** pour prendre la photo.

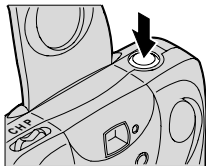

Mémorisation de la mise au point (*modèle T60 AF*)

L'appareil-photo *T60 AF* (à mise au point automatique) effectue la mise au point sur le sujet qui se trouve au centre de l'oculaire du viseur. Si vous désirez effectuer la mise au point sur un sujet placé en dehors du centre de la photo, utilisez la fonction de mémorisation comme suit :

1. Centrez le sujet principal dans l'oculaire du viseur **(14)**.
2. Enfoncez partiellement le déclencheur **(1)** et maintenez-le en position pour mémoriser la mise au point.

3. Tout en maintenant le déclencheur partiellement enfoncé, déplacez l'appareil jusqu'à ce que votre sujet se trouve à l'endroit voulu dans l'oculaire du viseur.



4. Enfoncez complètement le déclencheur pour prendre la photo.

Conseils pour prendre de meilleures photos

- Tenez fermement votre appareil-photo en serrant les coudes lorsque vous appuyez sur le déclencheur. Vous éviterez ainsi des photos floues.
 - Prenez des photos simples. Approchez-vous suffisamment de votre sujet pour qu'il remplisse bien le viseur, sans toutefois vous placer à moins de 0,8 m (2,6 pi) avec le *T60 AF* et à moins de 1 m (3,3 pi) avec le *T50 Auto*.
- Placez-vous au même niveau que votre sujet. Quand vous photographiez des enfants ou des animaux de compagnie, agenouillez-vous.
 - Placez-vous dos au soleil afin d'offrir le meilleur éclairage possible à votre sujet.
 - Tenez votre appareil à la verticale, en orientant le flash vers le haut pour saisir les sujets de forme allongée, par exemple les chutes d'eau, les gratte-ciel ou une personne seule.

- Mettez vos photos en valeur en les encadrant avec une branche d'arbre, une fenêtre ou encore, avec les traverses d'une clôture.
- Tenez-vous de façon à former un angle avec toute surface réfléchissante, comme une vitre ou un miroir, pour éviter la réflexion du flash et les éclats sur vos photos.
- Allumez les lampes de la pièce et demandez à votre sujet de les regarder. Cela permettra de réduire l'effet des yeux rouges sur les photos prises au flash.

OPTIONS DE FLASH ET DE PRISE DE VUE

Appuyez de façon répétée sur le bouton **MODE (16)** pour choisir le mode flash qui convient le mieux à votre sujet et à son environnement ou pour choisir le mode de prise de vue qui vous permet de personnaliser les réglages entièrement automatiques de votre appareil-photo.

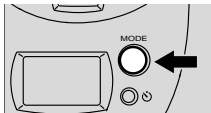

Indicateur du flash/ appareil-photo prêt

Lorsque le témoin du flash/appareil-photo prêt **(15)** clignote, l'appareil-photo n'est pas prêt à prendre la photo. En mode flash d'appoint, la flèche de sélection de mode **(25)** clignote sur le panneau ACL **(11)**. Attendez que le témoin s'éteigne ou que la flèche de sélection de mode cesse de clignoter avant de prendre la photo.

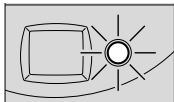

Flash automatique

Dans des conditions de lumière faible, à l'intérieur ou à l'extérieur, dans des lieux ombragés ou par temps couvert, il vous faut utiliser un flash. Votre appareil-photo est doté d'un flash incorporé qui se déclenche au besoin et réduit automatiquement l'effet des yeux rouges. Le flash rétractable contribue à minimiser l'effet des yeux rouges en plus de prévenir l'obstruction du flash.

Flash d'appoint

Le plein soleil ou la lumière vive projeté sur des sujets éclairés à contre-jour peut créer des ombres marquées (en particulier sur les visages). Pour adoucir ces ombres et donner de l'éclat aux yeux de vos sujets, il suffit d'utiliser le flash d'appoint.

Flash désactivé

Lorsque vous ne voulez pas utiliser le flash, notamment à l'intérieur, dans les endroits où on l'interdit ou pour saisir l'atmosphère créée par la lumière ambiante, utilisez la fonction de flash désactivé. Servez-vous d'un trépied ou placez l'appareil sur une surface stable, et utilisez un film de sensibilité élevée parce que les conditions d'éclairage exigent une vitesse d'obturation plus lente.

Vue nocturne avec ou sans flash



Vue nocturne avec flash : l'appareil-photo équilibre l'intensité du flash en fonction de l'éclairage existant pour vous permettre de prendre de superbes photos au coucher du soleil ou en soirée.

Vue nocturne sans flash : vous pouvez capter la lumière ambiante des scènes urbaines ou des feux d'artifice en soirée.

Servez-vous d'un trépied ou placez l'appareil sur une surface stable, et utilisez un film de sensibilité élevée parce que les conditions d'éclairage exigent une vitesse d'obturation plus lente.

Sélection des options de flash et de prise de vue

1. Ouvrez le couvre-objectif/flash **(3)** pour relever le flash et mettre l'appareil-photo sous tension.
2. Appuyez de façon répétée sur le bouton MODE **(16)** jusqu'à ce que la flèche de sélection du mode **(25)** pointe vers l'indicateur de flash automatique **(21)**, l'indicateur de flash d'appoint **(22)**, l'indicateur de flash désactivé **(23)**, l'indicateur de vue nocturne **(24)** avec flash ou l'indicateur de vue nocturne **(24)** sans flash.

3. Cadrez votre sujet en regardant dans l'oculaire du viseur **(14)** en conservant une distance appropriée à la sensibilité du film chargé dans votre appareil (voir le tableau **Distance entre le sujet et le flash**).
4. Appuyez sur le déclencheur **(1)** pour prendre la photo. Lorsque vous photographiez avec l'option de vue nocturne, appuyez sur le déclencheur et maintenez-le en position pendant 4 secondes avant de le relâcher.

NOTA : Si vous relâchez le déclencheur avant que les 4 secondes se soient écoulées, l'option de vue nocturne est annulée.

Les modes de flash d'appoint et de flash désactivé demeurent sélectionnés une fois la photo prise. Pour annuler la sélection, appuyez sur **MODE (16)** ou fermez puis rouvrez le couvre-objectif/flash pour revenir au mode flash automatique.

Distance entre le sujet et le flash

Sensibilité ISO du film	<i>T60 AF</i>	<i>T50 AUTO</i>
50	0,8 m à 2,1 m (2,6 pi à 7 pi)	1 m à 2,1 m (3,3 pi à 7 pi)
100	0,8 m à 3,1 m (2,6 pi à 10 pi)	1 m à 3,1 m (3,3 pi à 10 pi)
200	0,8 m à 4,3 m (2,6 pi à 14 pi)	1 m à 4 m (3,3 pi à 13 pi)
400	0,8 m à 5,5 m (2,6 pi à 18 pi)	1 m à 5,5 m (3,3 pi à 18 pi)
800	0,8 m à 8,5 m (2,6 pi à 28 pi)	1 m à 8,5 m (3,3 pi à 28 pi)

UTILISATION DU RETARDATEUR



Utilisez ce mode si vous souhaitez vous inclure dans la photo.

1. Fixez votre appareil-photo sur un trépied à l'aide de l'écrou du trépied **(18)** ou placez-le sur un autre support solide.
2. Ouvrez le couvre-objectif/flash **(3)** pour relever le flash et mettre l'appareil-photo sous tension.

3. Appuyez sur le bouton du retardateur **(13)**.

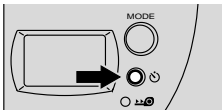

4. Composez votre photo en regardant par l'oculaire du viseur **(14)** sans oublier de prévoir de la place pour vous.

5. Appuyez sur le déclencheur **(1)** pour activer le retardateur.
6. Prenez rapidement place dans le cadre de la photo.
 - Avant le déclenchement, le témoin du retardateur **(2)** s'allume et clignote pendant les 2 dernières secondes du compte à rebours.
 - Pour annuler le mode retardateur avant que la photo soit prise, fermez le flash.
 - Le retardateur se désactive automatiquement une fois le déclencheur relâché.

RETRAIT DU FILM

Rembobinage automatique

L'appareil-photo rembobinera automatiquement le film dans la cassette une fois la dernière photo prise.

1. Attendez que le moteur de l'appareil-photo soit arrêté pour vous assurer que le film est complètement rembobiné dans la cassette.
 - L'indicateur de mouvement du film **(28)** clignote sur le panneau ACL **(11)** pendant le rembobinage du film.

2. Faites glisser le loquet du compartiment du film (10) pour ouvrir le couvercle du compartiment du film (19) et dégager partiellement la cassette du compartiment du film (17).

3. Retirez la cassette de film de l'appareil-photo, puis rechargez celui-ci avec une nouvelle cassette de Film KODAK ADVANTIX.

- L'indicateur de l'état du film d'une cassette de film entièrement exposée sera vis-à-vis de X (position 3).

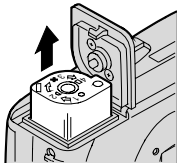

Rembobinage manuel

Si vous ne souhaitez pas prendre toutes les photos du rouleau de film, vous pouvez activer de façon manuelle le dispositif de rembobinage automatique.

Utilisez le bouton du fermoir de la dragonne pour appuyer doucement sur le bouton de rembobinage du film **(12)**.

NOTA : Vous ne pouvez pas recharger cet appareil avec un film partiellement exposé et poursuivre la prise de photos.

ENTRETIEN DE VOTRE APPAREIL-PHOTO

- Préservez votre appareil-photo de la poussière, de l'humidité, des chocs et de la chaleur excessive.

ATTENTION : N'utilisez pas de solvants ni de produits rugueux ou abrasifs pour nettoyer le boîtier de l'appareil-photo.

- Si l'objectif est sale, placez-le devant votre bouche, puis expirez légèrement pour former une légère buée; nettoyez ensuite à l'aide d'un linge doux sans charpie ou d'un tissu nettoyant pour objectif. N'essuyez jamais un objectif à sec.

ATTENTION : N'utilisez pas de solvants ni de produits qui ne sont pas spécialement conçus pour nettoyer les objectifs d'appareil-photo. N'utilisez pas non plus de tissus traités chimiquement et destinés au nettoyage des verres de lunettes.

- Retirez les piles lorsque vous entreposez l'appareil-photo pour une longue période.

AVERTISSEMENT : Pour prévenir tout dommage ou choc électrique, n'essayez pas de démonter ni de réparer vous-même l'appareil-photo ou le flash.

MISE AU REBUT : La carte de circuit imprimé de l'appareil-photo contient une faible quantité de plomb. La mise au rebut du plomb peut être réglementée pour des raisons de protection environnementale. Pour de l'information au sujet de la mise au rebut ou du recyclage, veuillez communiquer avec les autorités locales. Les consommateurs aux États-Unis peuvent également visiter le site Internet de Electronics Industry Alliance à l'adresse www.aiae.org.

DÉPANNAGE

Problème	Cause probable	Solution
L'appareil-photo ne fonctionne pas.	Il ne reste plus de photos à prendre.	Rembobinez le film et retirez-le de l'appareil-photo.
	Les piles sont faibles, épuisées, manquantes ou mal installées.	Remplacez ou réinstallez les piles.
Le film n'avance pas ou ne se rembobine pas.	Les piles sont faibles, épuisées, manquantes ou mal installées.	Remplacez ou réinstallez les piles.
Après avoir changé les piles et le film, le compteur de de pose affiche 1.	Le remplacement des piles a duré plus 30 secondes.	Remplacez les piles en moins de 30 secondes.
Le panneau ACL est vierge.	Les piles sont faibles, épuisées, manquantes ou mal installées.	Remplacez ou réinstallez les piles.

Problème	Cause probable	Solution
Le panneau ACL est vierge.	L'appareil-photo est en mode veille.	Appuyez sur le déclencheur, ou fermez et rouvrez le couvre objectif/flash.
	Le couvre-objectif/flash est fermé.	Ouvrez le couvre-objectif/flash.
Le témoin du flash/ appareil-photo prêt clignote en rouge.	Le flash n'est pas complètement chargé.	Attendez que le témoin du flash s'éteigne.
La cassette de film ne s'insère pas complètement dans le compartiment du film; le couvercle du compartiment du film ne peut être fermé complètement.	Un film exposé (X), partiellement exposé (D) ou traité (■) a été chargé dans l'appareil-photo.	Chargez uniquement une cassette de film vierge (●) dans l'appareil-photo.

CARACTÉRISTIQUES

Type de film : Films KODAK ADVANTIX
pour photos couleur
ou noir et blanc

Objectif : KODAK EKTANAR à
3 éléments, tout en verre
T60 AF : 25 mm à mise au
point automatique
T50 AUTO : 25 mm à mise
au point pré réglée

Système de mise au point :
T60 AF : automatique, 2 zones,
infrarouge *T50 AUTO* : pré réglée

**Zone de mise au point (lumière du
jour) :** *T60 AF* : 0,8 m (2,6 pi) à
l'infini *T50 AUTO* : 1 m (3,3 pi)
à l'infini

Viseur : Type Galilée inversé avec
affichage des formats C, H et P

Sensibilité de film : DXIX 50 à 800 ISO

Flash : Intégré et rétractable

Portée du flash (200 ISO) : *T60 AF* : 0,8
m à 4 m (2,6 pi à 13 pi) *T50 AUTO* :
1 m à 4 m (3,3 pi à 13 pi)

Ouverture : *f*/5,6 à *f*/12,6

Vitesse de l'obturateur :
 $1/90$ à $1/250$ seconde

Alimentation : 2 piles alcalines AAA

Dimensions :
101,4 mm x 38 mm x 60,5 mm
(4 po x 1,5 po x 2,4 po)

Poids (sans piles ni film) :
T60 AF : 150 g (5,3 oz)
T50 AUTO : 150 g (5,3 oz)

Kodak, Advantix, Ektanar et les symboles
et logo Advanced Photo System sont des marques de commerce.

NOTA
